

KLASA: UP/I-960-03/04-07/09
URBROJ: 558-03/9-04-2
Zagreb, 09. travnja 2004.

Na temelju članka 202. stavka 1. Zakona o općem upravnom postupku ("Narodne novine" broj 53/91), članka 20. stavka 1. Zakona o mjeriteljstvu ("Narodne novine" broj 163/03) i članka 8 stavka 1. Pravilnika o načinu na koji se provodi tipno ispitivanje mjerila ("Narodne novine" broj 82/02), u povodu zahtjeva za tipno ispitivanje mjerila tvrtke METTLER TOLEDO d.o.o., 10000 Zagreb, radi odobravanja tipa mjerila, ravnatelj Državnog zavoda za normizaciju i mjeriteljstvo izdaje

RJEŠENJE O ODOBRENJU TIPRA MIERILA

1. Odobrava se tip mjerila:
 - vrsta mjerila: Elektromehanička vaga
 - tvornička oznaka mjerila: XS...
 - proizvođač mjerila: METTLER TOLEDO AG
 - mjesto i država proizvodnje mjerila: Greifensee, Švicarska
 - službena oznaka tipa mjerila: HR M-1-1016
2. Mjerila iz točke 1. ovog tipnog odobrenja mogu se podnositi na ovjeravanje.
3. Ovo tipno odobrenje vrijedi 10 godina.
4. U prilogu ovom tipnom odobrenju su podaci propisani u članku 9. stavku 2. Pravilnika o načinu na koji se provodi tipno ispitivanje mjerila.

Obrazloženje

Tvrtka METTLER TOLEDO d.o.o., 10000 Zagreb, podnijela je ovom Zavodu, 10. veljače 2004. godine, zahtjev za tipno ispitivanje mjerila iz točke 1. ovog tipnog odobrenja. Uz zahtjev je priložena tehnička dokumentacija o mjerilu i potreban uzorak mjerila.

Tipnim ispitivanjem mjerila iz točke 1. ovog tipnog odobrenja provedenim sukladno Pravilniku o načinu na koji se provodi tipno ispitivanje mjerila i izvješćem o ispitivanju utvrđeno je da mjerila zadovoljavaju mjeriteljske zahtjeve propisane Pravilnikom o mjeriteljskim zahtjevima za mjerila mase - vage s neautomatskim djelovanjem, razreda

točnosti **I**, **II**, **III** i **III** ("Narodne novine" broj 24/03) i da su prikladna za uporabu.

Ovo tipno odobrenje vrijedi 10 godina na temelju članka 8. stavka 2. Pravilnika o načinu na koji se provodi tipno ispitivanje mjerila.

Slijedom navedenog odlučeno je kao u izreci ovog tipnog odobrenja.

Upravna pristojba po tarifnom broju 1. i 2. Zakona o upravnim pristojbama ("Narodne novine" broj 8/96) u iznosu od 20,00 kn i 50,00 kn naplaćena je od podnositelja zahtjeva i poništena na zahtjevu.

Prilog: kao u tekstu (4 str.)

RAVNATELJ

dr.sc. Jakša Topić, dipl.ing.

Dostaviti:

1. Mettler Toledo d.o.o., Mandlova 3
10000 Zagreb
2. OMP PJ – Osijek, Rijeka, Split i Zagreb
3. Pismohrana, ovdje
4. Glasilo Zavoda

PRILOG RJEŠENJU O ODOBRENJU TIPRA MJERILA

KLASA: UP/I-960-03/04-07/09

URBROJ: 558-03/9-04-2

PROIZVOĐAČ: METTLER TOLEDO AG

**Službena oznaka tipa:
HR M-1-1016**

MJERILO: Elektromehanička vaga tip : XS...

1. Opći podaci

Podnositelj zahtjeva: METTLER TOLEDO d.o.o.
Mandlova 3
10000 Zagreb

Proizvođač mjerila: Mettler Toledo AG
Im Lagacher, CH-8606 Greifensee, Švicarska

Vrsta mjerila: Elektromehanička vaga s neautomatskim funkcioniranjem,
r.t. **I**

Tip mjerila: XS...

Službena oznaka tipa: HR M-1-1016

2. Opis mjerila

2.1 Mehanička izvedba

Vaga je izvedena s pokaznim uređajem uz kućište. Sila od mase prenosi se izravno s prijamnika tereta na mjerni pretvornik sile. Izgled vage prikazan je na slici 1.

2.2 Izvedba elektronike

U elektroničkom sklopu vage pojačava se izlazni signal mjernog pretvornika sile i obavlja analogno/digitalno pretvaranje mjernog signala. Digitalni signal obrađuje se u mikroprocesoru, da bi se dobilo podatak o izmjerenoj težini. Pokazni uređaj prikazuje na prikazu iznos težine. Mjerilo se napaja preko pripadnog sklopa za napajanje 220- 240 V / 12 V~ 500 mA.

3. Tehnički podaci

Tip	XS...
Razred točnosti	I
Max (g) Može i tropodručna	81/220
e (mg)	1
d (mg)	0,01/0,1
n ≤	81000/220000
Temperaturno područje (°C)	10/30

PRILOG RJEŠENJU O ODOBRENJU TIPA MJERILA

KLASA: UP/I-960-03/04-07/09

URBROJ: 558-03/9-04-2

Službena oznaka tipa:
HR M-1-1016**4. Sučelja i dodatna oprema**

Vage su opremljene sučeljem RS 232C za tiskač.

5. Crteži za prepoznavanje mjerila

Crtež	Opis
Slika 1 Slika 2	Izgled vage XS... i način ovjere Način zaštite vage

6. Natpisi i oznake

Na vagu se moraju postaviti ovi natpisi i oznake:

- 1) tvrtka ili znak proizvođača
- 2) tip vage
- 3) razred točnosti
- 4) službena oznaka tipa vage: HR M-1-1016
- 5) serijski ili tvornički broj vage
- 6) mjerno područje "od ... do ..." ili "Min ... Max ..."
- 7) ispitni podjeljak ($e= \dots$)
- 8) podjeljak ($d= \dots$)
- 8) temperaturno područje rada
- 9) nazivni napon i nazivna frekvencija izvora napajanja.

Natpisi i oznake moraju biti na hrvatskom jeziku.

7. Postupak ovjeravanja vageVage se ovjeravaju u skladu s Pravilnikom o metrološkim uvjetima za mjerila mase - vage s neautomatskim funkcioniranjem razreda točnosti **I**, **II**, **III** i **III**.**8. Način žigosanja vage**

Vagu se na odgovarajući način mora zaštititi od neovlaštena pristupa sastavnicama, koje korisnik ne smije rastavljati niti namještati te godišnjim ovjernim žigom ovjeriti ispravnost vage.

Ovjera ispravnosti vage obavlja se postavljanjem godišnjeg ovjernog žiga u obliku naljepnice uz prikaz mase prema slici 2.

Natpisna pločica osigurava se zaštitnim žigom ili zaštitnom naljepnicom od skidanja.

Zaštita od neovlaštena pristupa sastavnicama, koje korisnik ne smije rastavljati niti namještati, obavlja se postavljanjem zaštitnog žiga prema slici 2.

9. Opaska**9.1.** Uz svaku vagu treba biti isporučeno uputstvo o radu s vagom i njezinom održavanju.**9.2.** Ovim rješenjem o odobrenju tipa mjerila ne potvrđuju se značajke mjerila u pogledu sigurnosti.

PRILOG RJEŠENJU O ODOBRENJU TIPA MJERILA

KLASA: UP/I-960-03/04-07/09

URBROJ: 558-03/9-04-2

Službena oznaka tipa:
HR M-1-1016

Slika 1

XS - Balances

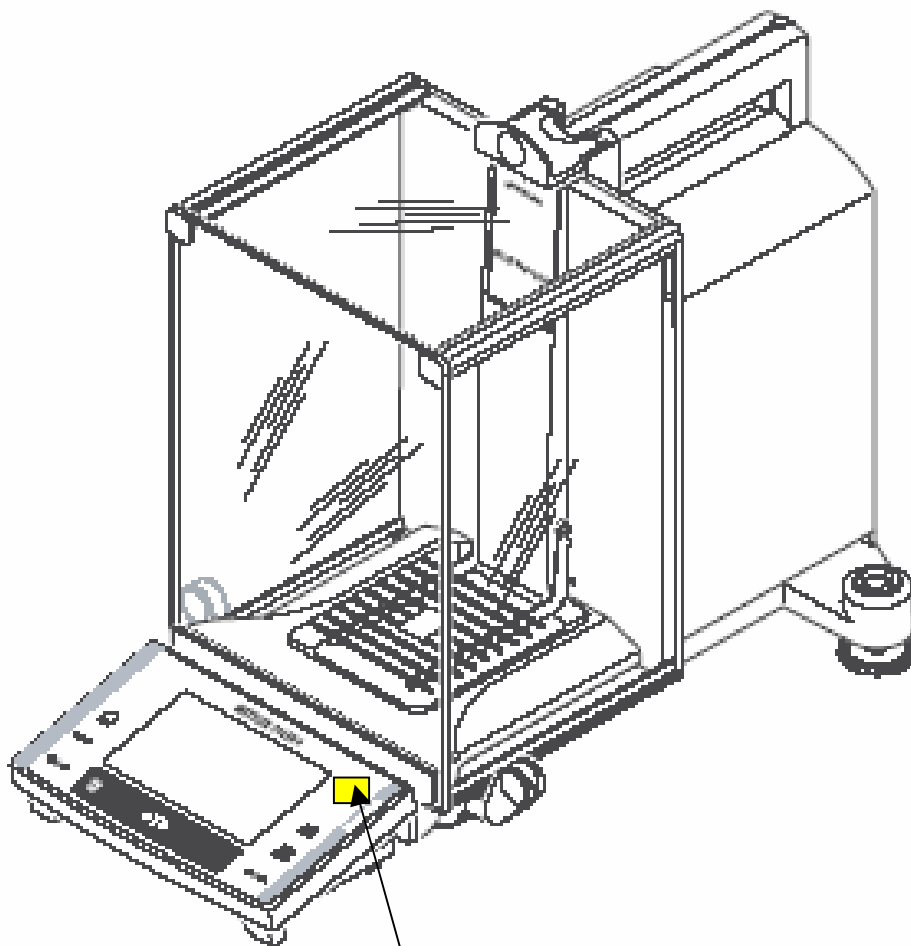

Ovjerni žig u obliku naljepnice

PRILOG RJEŠENJU O ODOBRENJU TIPRA MIERILA

KLASA: UP/I-960-03/04-07/09

URBROJ: 558-03/9-04-2

Službena oznaka tipa:
HR M-1-1016

Slika 2

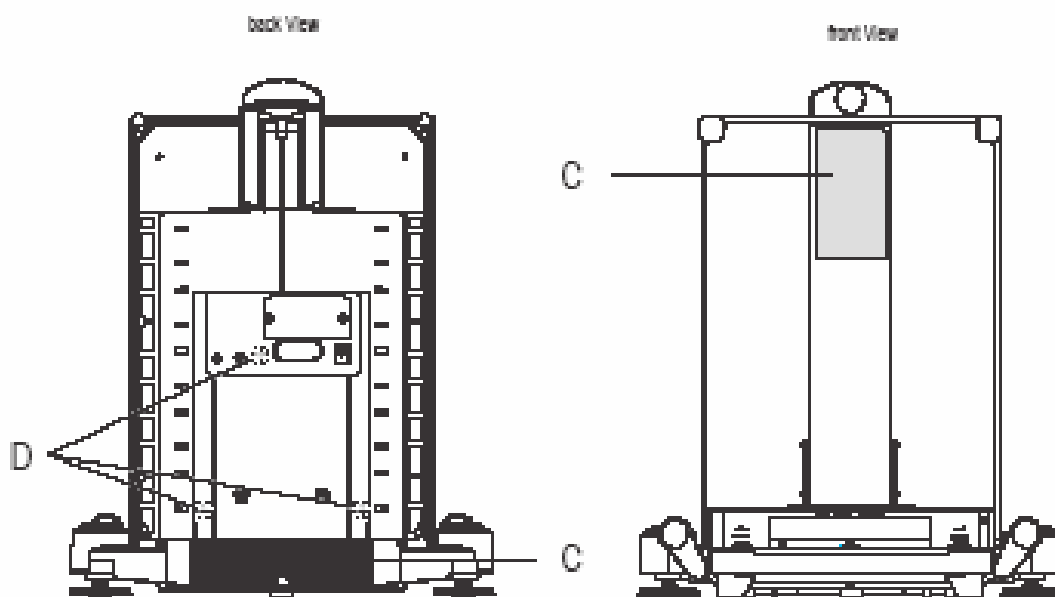

D - Zaštitni žig u obliku naljepnice